

SPECIFICATIONS TECHNIQUES CLIENT

Boite tronconique S.E. 3.5 l " Tulipe "

Format \varnothing 169 x 190 x 182

Capacité 3,5 l

Dimensions (mm)

Dimensions intérieures \varnothing 169 x 190

Hauteur 182,4 ± 1,5

	<i>Corps</i>	<i>Fond</i>	<i>Bague</i>	
<u>Métal</u>	Type /temper	TS275	TS275	
	Epaisseur	0.27 mm	0.22 mm	
	Etamage int /ext	E 2.8 / 2.8 g/m2	D 2.8 / 5.6 g/m2	D 2.8 / 5.6 g/m2
<u>Vernis</u>	Intérieur	Nu ou Epoxy phénolique	Nu	
	Extérieur	Nu ; couché blanc ou impression + Vernis surimpression :Alkyde	Nu	Nu

Rechappissage

Intérieur Nu ou Poudre polyster blanche

Extérieur Epoxy modifié incolore.

Emballage

Dimensions palette 1420 x 1120 mm

Nbre. de boites par pile 10

Nbre. de piles 80

Nbre. de boites / palette 800

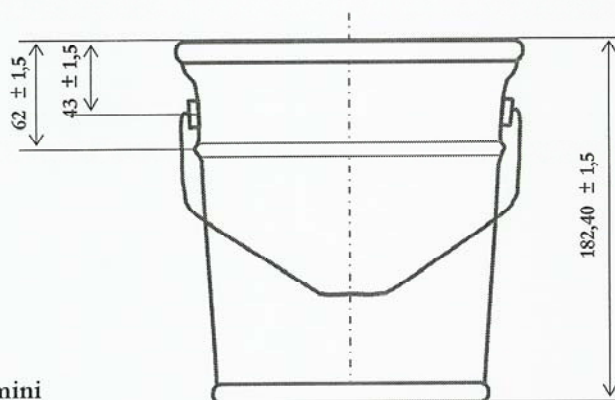

Résistance axiale = 500 Kgs mini

Date de mise à jour : 29 / 04 / 2008

Méthodes Visa :	Contrôle qualité Visa :	Relation technique client/ele Visa :
--------------------	----------------------------	---

SPECIFICATIONS TECHNIQUES CLIENT

BOUCHON " Tulipe " Ø 180

Dimensions (mm)

Dimensions intérieures	Ø 180
Profondeur de cuvette	10,5 ± 0.5
Hauteur totale	13,8 ± 0.15

Métal (Bouchon)

Type /temper	TS275
Epaisseur	0.25 mm
Etamage intérieur /extérieur	D 2.8 / 5.6 g/m2

Vernis

Intérieur	Nu ou Epoxy phénolique
Extérieur	Couché blanc Polyester

Emballage

Dimensions palette	1420 x 1120 mm
Nbre. de Bouchons / Rouleau	45
Nbre. de rouleaux / Palette :	96
Nbre. de fonds/palette	4 320

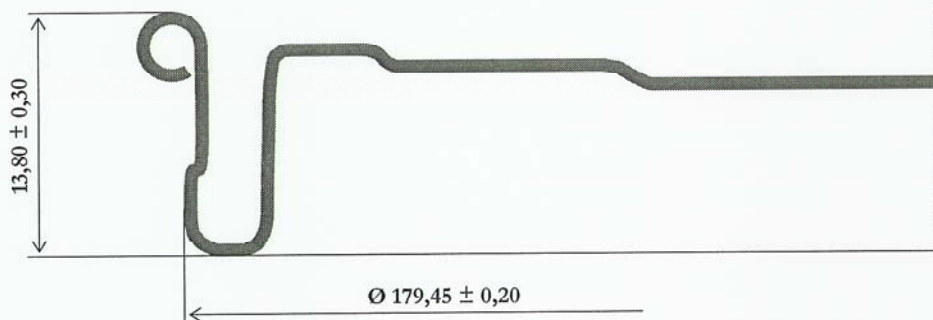

Date de mise à jour : 29 / 04 / 2008

Méthodes Visa : 	Contrôle qualité Visa : 	Relation technique clientèle Visa : 
--	--	--